

DEWALT[®]

EV CHARGER

**INSTRUCTION MANUAL
MANUAL DE INSTRUCCIONES
MANUEL D'INSTRUCTIONS**

DXPAEV032

32 Amp Portable Electric Vehicle Charger

Cargador portátil de vehículo eléctrico de 32 A

Chargeur de véhicule électrique portable 32 Amp



⚠ WARNING: Read all instructions before operating product. Failure to follow all instructions listed below may result in electric shock, fire and/or serious injury.

⚠ WARNING: This product or its power cord contains lead, a chemical known to the State of California to cause cancer and birth defect or other reproductive harm. Wash hands after handling. For more information go to **www.P65Warnings.ca.gov**



⚠ ADVERTENCIA: Lea todas las instrucciones antes de utilizar el producto. Si no sigue todas las instrucciones que se indican a continuación, se pueden producir descargas eléctricas, un incendio y/o lesiones graves.

⚠ ADVERTENCIA: Este producto o su cable de alimentación contienen plomo, un producto químico que en el Estado de California está considerado como cancerígeno y causante de defectos de nacimiento u otros daños reproductivos. Lávese las manos después de manipular el producto. Para obtener más información, visite **www.P65Warnings.ca.gov**



⚠ AVERTISSEMENT: Lisez toutes les instructions avant d'utiliser ce produit. Ne pas suivre toutes les directives suivantes peut causer un choc électrique, un incendie et/ou des blessures graves.

⚠ AVERTISSEMENT: Ce produit ou son cordon d'alimentation contient du plomb, produit chimique connu de l'État de Californie pour causer le cancer et des malformations congénitales ou d'autres troubles de la reproduction. Lavez-vous les mains après manipulation. Pour plus d'informations, rendez-vous sur **www.P65Warnings.ca.gov**

Important Safety Instructions	4
Before First Use	5
Main Unit Components	5
Display	5
Installation Instructions	5
<i>Plug-in Installation</i>	5
Operating Instructions	6
<i>Display</i>	6
<i>Automatic Charging</i>	6
User Maintenance Instructions	6
Moving and Storage Instructions	6
Free Warning Label Replacement	6
Troubleshooting	6
Error Codes	6
Accessories	6
FCC Statement	7
<i>FCC Supplier's Declaration of Conformity</i>	7
<i>FCC Interference Statement</i>	7
Canada IC Notice	7
Service Information	7
Three Years Limited Warranty	7
<i>90 DAYS Refund Policy</i>	7
Specifications	7

Definitions: Safety Guidelines

The definitions below describe the level of severity for each signal word. Please read the manual and pay attention to these symbols.

⚠ DANGER: Indicates an imminently hazardous situation which, if not avoided, **will** result in **death or serious injury**.

⚠ WARNING: Indicates a potentially hazardous situation which, if not avoided, **could** result in **death or serious injury**.

⚠ CAUTION: Indicates a potentially hazardous situation which, if not avoided, **may** result in **minor or moderate injury**.

NOTICE: Indicates a practice not related to personal injury which, if not avoided, **may** result in **property damage**.

IF YOU HAVE ANY QUESTIONS OR COMMENTS ABOUT THIS DEWALT EV CHARGER, CALL US TOLL FREE AT: **1-855-815-1171**

32AMP PORTABLE VEHICLE CHARGER

- The product is intended to charge electric vehicles compatible with SAE J1772 AC Level 2 charging standard.
- The product is intended to be used in indoor and protected outdoor areas.
- The product is intended for household use only. Not for use in commercial garages. A COMMERCIAL GARAGE is defined as a facility or portion of a facility, also used to house or repair internal combustion engine vehicles, in which vapors from flammable liquids (gasoline) are present.

IMPORTANT SAFETY INSTRUCTIONS

INSTRUCTIONS PERTAINING TO RISK OF FIRE OR ELECTRIC SHOCK!



Read these instructions carefully and retain them for future use. If this product is passed to a third party, then these instructions must be included.

⚠ WARNING: When using electric products, basic precautions should always be followed, including the following. This manual contains important instructions for models DXPAEV032 that shall be followed during, operation and maintenance of the unit.

⚠ WARNING: Risk of electric shock! Do not disconnect under load.

⚠ WARNING: This product is intended only for charging vehicles not requiring ventilation during charging.

⚠ WARNING: Use of the product may affect or impair the operation of any medical or implantable electronic devices, such as an implantable cardiac pacemaker or an implantable cardioverter defibrillator. Check with your electronic device manufacturer concerning the effects that charging may have on such electronic devices before using the product.

⚠ WARNING: Do not use this product if there is any damage to the unit.

⚠ WARNING: Do not expose to liquid, vapor or rain

⚠ WARNING: Risk of electric shock. Do not remove cover or attempt to open the enclosure. No user serviceable parts inside. Refer servicing to qualified service personnel.

- Read all the instructions before using this product.
- Use supervision when operating this product around children
- Do not put fingers into the electric vehicle connector.
- Do not use this product if the flexible power cord or EV cable is frayed, has broken insulation or any other signs of damage.
- Do not use this product if the enclosure or the EV connector is broken, cracked, opened or shows any other indication of damage.

- To avoid a risk of fire or electric shock, do not use this device with an extension cord.
- Do not operate the product in temperatures outside its operating range of -22 °F to +122 °F (-30 °C to +50 °C).
- Do not put inflammable, explosive or combustible materials, chemicals, combustible steam or other dangerous goods near the product.
- The electric vehicles can only be charged with the engine off and stationary. Do not start the engine when the charging handle is still connected.
- Do not touch the terminals or other current-carrying parts when your hands are wet.
- Do not trample or drive over the product's cables.
- Do not put any foreign objects into the enclosure.
- Do not use power generators as a power source for charging electric vehicles.
- Do not use the product when either you, the vehicle or the product is exposed to severe rain, snow, electrical storm or other inclement weather.
- Do not use or store the product in a recessed area or below the floor level. Position the product main unit at least 18" (46 cm) above the floor level.

⚠ WARNING - Specific Safety Instructions for Cord-Connected Product

⚠ WARNING: If this product is installed outdoors, the outlet must be rated for outdoor installation. The outlet must be installed properly to maintain the proper NEMA rating of the enclosure.

⚠ WARNING: To reduce the risk of electric shock, connect only to a properly grounded outlet.

⚠ WARNING: To reduce the risk of fire, connect only to a circuit provided with 20 amperes maximum branch circuit overcurrent protection in accordance with the National Electrical Code, ANSI/NFPA 70 and the Canadian Electrical Code, Part I, C22.1.

Adapter	Current	Power at 120 Volts
5-15	12A	1.3 kW

Adapter	Current	Power at 240 Volts
6-20, 5-20	16A	3.8 kW
14-30	24A	5.7 kW
14-50, 6-50	32A	7.6 kW

- Do not plug the product into a damaged, loose or worn outlet. Ensure that the prongs on the plug fit snugly into the outlet.
- Do not disconnect the product from the outlet when the vehicle is charging.

⚠ WARNING - Grounding Instructions for Cord-connected Product

This product must be grounded. If it should malfunction or break down, grounding provides a path of least resistance for electric current to reduce the risk of electric shock. This product is equipped with a cord having an equipment grounding conductor and a grounding plug. The plug must be plugged into an appropriate outlet that is properly installed and grounded in accordance with all local codes and ordinances.

⚠ WARNING: Improper connection of the equipment-grounding conductor is able to result in a risk of electric shock. Check with a qualified electrician or serviceman if you are in doubt as to whether the product is properly grounded. Do not modify the plug provided with the product - if it will not fit the outlet, have a proper NEMA 14-50 or NEMA 5-15 outlet installed by a qualified electrician.

SAVE THESE INSTRUCTIONS

Before First Use

⚠ DANGER: Risk of suffocation! Keep any packaging materials away from children and pets - these materials are a potential source of danger, e.g. suffocation.

- Remove all packaging materials
- Remove and review all components before use.
- Check the product for transport damages.

Main Unit Components

- | | |
|--------------------|-----------------------|
| A. Main Unit | E. Protective Cover |
| B. Display | F. NEMA 14-50 Adapter |
| C. Charging Handle | G. NEMA 5-15 Adapter |
| D. Release Lever | |

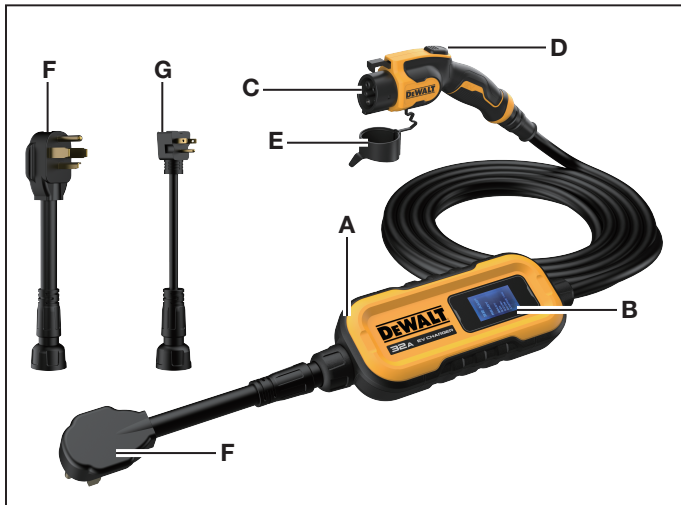

Display

- | | |
|--------------------|----------------------------|
| H. Output Current | L. Electricity Consumption |
| I. Charging Status | M. Charging Time |
| J. Voltage | |
| K. Actual Current | |

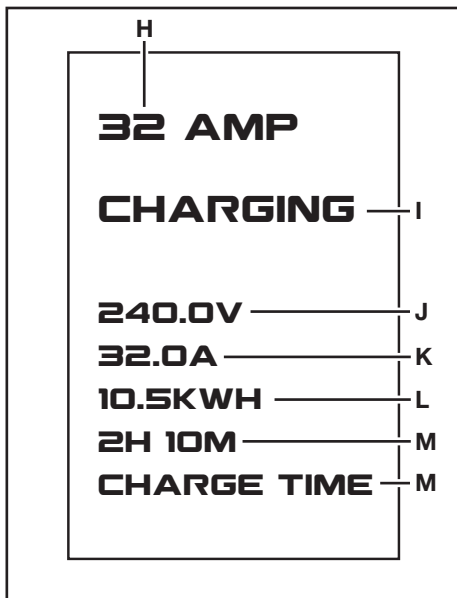

Installation Instructions

⚠ CAUTION: Protect the product from harsh weather conditions such as rain, snow and extreme temperatures. Consider installing the product under a carport or in a garage.

⚠ CAUTION: Install the product in a safe location away from flammable materials and out of reach of children and pets.

NOTICE: It is recommended to install the product at a sufficient height from grade such that the height of the storage means for the coupling device is located between 24" (600 mm) and 48" (1.2 m) from grade.

- Install the product within convenient proximity to where there is an existing outlet. Additionally, ensure that the cord or wiring leading into the product has some slack.
- For optimal charging efficiency, place the product as close as possible to the electrical panel to avoid lengthy cable runs.
- Install the product to an easily accessible location for the driver to plug in and out the vehicle. Make sure the installation location allows enough slack for the charging cable to reach the vehicle's charging port.
- The wall used for installation must have the capacity to support the weight of the product and its accessories and must remain level once the installation is completed.
- Avoid installing the product in areas with excessive vibration or elevated temperatures.
- To attach an adapter, line up the adapter with the controller of the Main unit and push it into the socket until it snaps into place.
Note: The Mobile Connector automatically detects the attached adapter and sets the appropriate current draw.

Plug-in Installation

⚠ CAUTION: Always inspect the main unit and adapter for damage prior to each use.

⚠ CAUTION: Ensure that the proper dedicated outlet is available for use with this product.

Alternatively, a licensed electrician may install a NEMA outlet.

⚠ CAUTION: The NEMA outlet should be located 20-26 in (500-660 mm) from the ground adjacent to the stud where the product is to be mounted.

⚠ CAUTION: Unplug the product before making any changes.

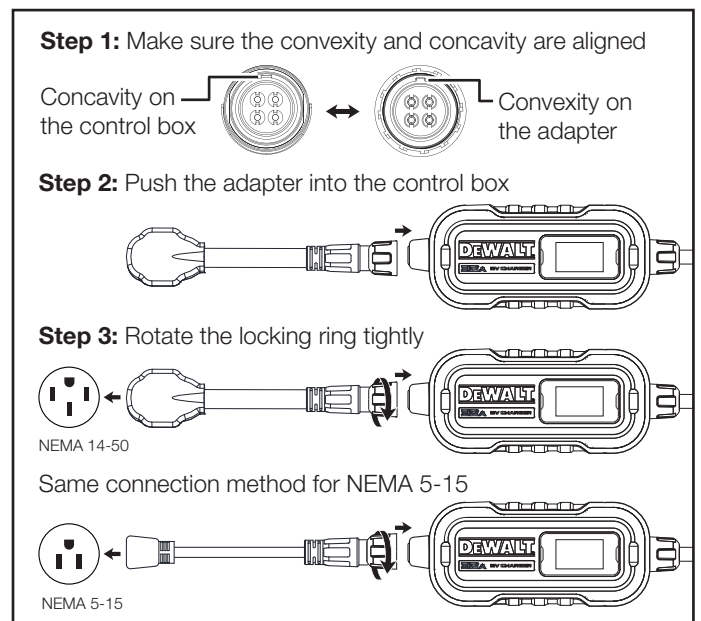

To remove the adapter, rotate the locking ring counter-clockwise and pull the adapter from the control box.

1. Ensure the adapter matches the outlet you plan to use.
2. Install according to the instructions above.
3. Plug the adapter into the power outlet, ensuring it is fully inserted into the outlet.

Operating Instructions

Display

Charging Status	Description
READY	Standby status
CHARGING	Charging is in progress
CHARGING COMPLETE	The charging process is complete

Automatic Charging

- With the product powered, it starts charging few seconds after connecting the charging handle to the vehicle's charging port.
- The product automatically detects outlet voltage and maximum allowable input current of your vehicle.
 1. Press the release lever, plug the SAE-J1772 connector of the charging handle to the vehicle's charging port. The charging process starts.
 2. The product switches off automatically once the vehicle's battery is fully charged.

NOTICE: When the charging is complete, press the release lever and unplug the SAE-J1772 connector, covering the handle with item E after use.

User Maintenance Instructions

⚠ WARNING: The product contains no user serviceable parts. Do not attempt to repair or service any other part of the product yourself.

⚠ WARNING: The maintenance, and servicing of the product must only be performed by qualified personnel in accordance with applicable local regulations

⚠ WARNING: Disconnect the charging handle from the vehicle's charging port and switch the circuit breaker off before cleaning.

- Do not use cleaning solvents to clean any part of the product.
- Cover the charging handle with the protective cover before cleaning.
- Regularly clean the product using a soft, dry cloth to remove accumulated dust and dirt.
- Regularly inspect the charging cable and plug for any visible damage or wear.

Moving and Storage Instructions

⚠ WARNING: When transporting the product, handle with care. Do not subject it to strong force or impact or pull, twist, tangle, drag or step on the product, to prevent damage to it or any components.

- Cover the charging handle with the protective cover before storing.
- Protect the product from any external impact.
- Store the product in a dry indoor area and within the storage temperature of -22 °F to +122 °F (-30 °C to +50 °C). Keep away from children and pets.

Free Warning Label Replacement

If warning labels become illegible or are missing, please call 1-855-815-1171 for a free replacement.

Troubleshooting

Problem	Possible solution
The vehicle is not responding or charging.	<ul style="list-style-type: none"> • Verify that the product has power: Ensure that the prongs on the plug fit snugly into the outlet. • Verify that the connector of the charging handle fits securely to the vehicle's charging port. • Verify that the vehicle has been turned off. • Inspect the product for damage. If damaged, stop using the product and switch the circuit breaker off. Contact customer service.

Error Codes

Error code	Problem	Solution
E1	Voltage Error	Switch the circuit breaker off, wait for 5 seconds and switch it back on.
E2	Plug Failure	
E3	Over Current	Wait for 30 seconds. If the fault remains, switch the circuit breaker off, wait 5 seconds and switch it back on.
E4	Ground Fault	Switch the circuit breaker off, wait for 5 seconds and switch it back on.
E5	Current Leakage	Switch the circuit breaker off, wait for 45 minutes and switch it back on.
E6	Over Temperature	Switch the circuit breaker off and let the product cool down before switch it on again.
E7	Relay Failure	Switch the circuit breaker off, wait for 5 seconds and switch it back on.
E8	Failed Self-check	
E9	Diode Fault	Switch the circuit breaker off and contact customer service.
E10	CP Fault	Switch the circuit breaker off, wait for 5 seconds and switch it back on.

NOTICE: If solutions can not solve the problem, stop using the product. Switch the circuit breaker off and contact customer service for support.

Accessories

⚠ WARNING: Since accessories, other than those offered by DEWALT, have not been tested with this product, use of such accessories with this product could be hazardous. To reduce the risk of injury, only DEWALT recommended accessories should be used with this product.

If you need assistance regarding accessories, please contact the manufacturer at 1-855-815-1171 or support@dewaltevcharger.com

FCC Statement

FCC Supplier's Declaration of Conformity

Unique identifier:	DXPAEV032
Responsible party:	Paragon Group USA LLC, 100 West Forest Avenue, Unit A, Englewood, NJ07631, USA
U.S. contact information:	Paragon Group USA LLC, 100 West Forest Avenue, Unit A, Englewood, NJ07631, USA
Email:	support@dewaltvevcharger.com

FCC Interference Statement

NOTICE: This equipment has been tested and found to comply with the limits for a Class B digital device, pursuant to Part 15 of the FCC Rules. These limits are designed to provide reasonable protection against harmful interference in a residential installation. This equipment generates, uses and can radiate radio frequency energy and, if not installed and used in accordance with the instructions, may cause harmful interference to radio communications. However, there is no guarantee that interference will not occur in a particular installation. If this equipment does cause harmful interference to radio or television reception, which can be determined by turning the equipment off and on, the user is encouraged to try to correct the interference by one or more of the following measures:

- Reorient or relocate the receiving antenna.
- Increase the separation between the equipment and the receiver.
- Connect the equipment into an outlet on a circuit different from that to which the receiver is connected
- Consult the dealer or an experienced radio/TV technician for help.

NOTICE: Per FCC Part 15, changes or modifications to this equipment not expressly approved by DEWALT could void your authority to operate this equipment.

Canada IC Notice

This device contains licence-exempt transmitter(s)/receiver(s) that comply with Innovation, Science and Economic Development Canada's licence-exempt RSS(s). Operation is subject to the following two conditions:

- (1) this device may not cause interference, and
- (2) this device must accept any interference, including interference that may cause undesired operation of the device.

This equipment complies with Industry Canada radiation exposure limits set forth for an uncontrolled environment.

This Class B digital apparatus complies with Canadian CAN ICES-003(B) / NMB-003(B) standard.

Service Information

Whether you need technical advice, repair or genuine factory replacement parts, contact the manufacturer at 1-855-815-1171 or support@dewaltvevcharger.com

Three Years Limited Warranty

The manufacturer warrants this product against defects in material and workmanship for a period of three (3) years from the date of retail purchase by the original end-user purchaser ("Warranty Period").

If there is a defect and a valid claim is received within the Warranty Period, the defective product can be repaired, replaced or refunded, without charge, in the following ways: (1) Return the product to the

manufacturer for repair, replacement or refund at manufacturer's option. Proof of purchase may be required by manufacturer. (2) Return the product to the retailer where product was purchased for an exchange (provided that the store is a participating retailer). Returns to retailer should be made within the time period of the retailer's return policy for exchanges only (usually 30 to 90 days after the sale). Proof of purchase may be required. Please check with the retailer for their specific return policy regarding returns that are beyond the time set for exchanges.

This warranty does not apply to: accessories, bulbs, fuses and batteries; defects resulting from normal wear and tear, accidents; damages sustained during shipping; alterations; unauthorized use or repair; neglect, misuse, abuse; and failure to follow instructions for care and maintenance for the product.

This warranty gives you, the original retail purchaser, specific legal rights and you may have other rights which vary in certain states or provinces. This product is not intended for commercial use.

Refund Policy

If you are not completely satisfied with the performance of this product for any reason, you can return it within ninety (90) days from the date of purchase with a receipt for a full refund.

Please visit our website www.DEWALT.com/register to register your new DEWALT product and to be kept up to date on new products and special offers.

Specifications

Model:	DXPAEV032
Rated input/output voltage:	120V / 240V
Rated frequency:	60Hz
Rated current:	32A
Rated charging power:	7.6kW
Rated standby power:	Max. 3W
Charging connector:	SAE J1772 standard compliant
Power plug type:	NEMA 14-50, NEMA 5-15
Cable length:	25 ft (7.6m)
Enclosure rating:	Type 4
Ground fault circuit interrupter:	Integrated, no additional required (CCID20)
Agency approvals:	CSAus
Altitude:	≤1.24 miles (≤2000m)
Operating temperature:	-22 °F to +122 °F (-30 °C to +50 °C)
Storage temperature:	-22 °F to +122 °F (-30 °C to +50 °C)
Relative humidity:	≤95% RH, no water droplet condensation
NEMA rating:	Type 4
Net weight:	8.82lbs (4kg)
Dimensions W x D x H (main unit):	4.35 x 2.5 x 12.48 " (11 x 6.4 x 31.7cm)

Instrucciones de seguridad importantes	9
Antes de utilizar el aparato por primera vez	10
Componentes de la unidad principal	10
Pantalla	10
Instrucciones de instalación	10
<i>Instalación de enchufe</i>	10
Instrucciones de funcionamiento	11
<i>Pantalla</i>	11
<i>Carga automática</i>	11
Instrucciones de mantenimiento de usuario	11
Instrucciones de traslado y almacenamiento	11
Reemplazo gratuito de las etiquetas de advertencia	11
Solucionar problemas	11
Códigos de error	11
Accesorios	12
Declaración de la FCC	12
<i>Declaración de conformidad del proveedor de la FCC</i>	12
<i>Declaración de interferencia de la FCC</i>	12
Aviso IC de Canadá	12
Información de servicio	12
Garantía limitada de tres años	12
<i>Política de reembolso de 90 DÍAS</i>	13
Especificaciones	13

Definiciones: Instrucciones de seguridad

Las definiciones que figuran a continuación describen el nivel de gravedad de cada palabra de advertencia. Lea el manual y preste atención a estos símbolos.

⚠ PELIGRO: Indica una situación de riesgo inminente que, si no se evita, **producirá la muerte o lesiones graves.**

⚠ ADVERTENCIA: Indica una situación de posible riesgo que, si no se evita, **podría producir la muerte o lesiones graves.**

⚠ ATENCIÓN: Indica una situación de posible riesgo que, si no se evita, **puede producir lesiones leves o moderadas.**

AVISO: Indica una práctica no relacionada con lesiones personales que, si no se evita, **puede provocar daños materiales.**

SI TIENE ALGUNA PREGUNTA O COMENTARIO SOBRE ESTE CARGADOR EV DEWALT, LLÁMENOS GRATUITAMENTE AL: **1-855-815-1171.**

CARGADOR PORTÁTIL DE 32 AMPERIOS PARA VEHÍCULO

- El producto está diseñado para cargar vehículos eléctricos compatibles con el estándar de carga SAE J1772 AC Nivel 2.
- El producto está diseñado para utilizarse en áreas interiores y exteriores protegidas.
- El producto está pensado únicamente para uso doméstico. No apto para uso en garajes comerciales. UN GARAJE COMERCIAL se define como una instalación o parte de una instalación, también utilizada para albevergar o reparar vehículos con motor de combustión interna, en la que están presentes vapores de líquidos inflamables (gasolina).

INSTRUCCIONES DE SEGURIDAD IMPORTANTES ¡INSTRUCCIONES RELATIVAS AL RIESGO DE INCENDIO O DESCARGA ELÉCTRICA!



Lea estas instrucciones atentamente y guárdelas por si tuviera que consultarlas en otro momento. Si este producto se transfiere a un tercero, también debe traspasar estas instrucciones.

⚠ ADVERTENCIA: Cuando utilice productos eléctricos, debe tener en cuenta siempre las precauciones básicas, entre las que se encuentran las siguientes: Este manual contiene instrucciones importantes para los modelos DXPAEV032 que se deben seguir durante la instalación, el funcionamiento y el mantenimiento de la unidad.

⚠ ADVERTENCIA: Riesgo de descarga eléctrica. No desconecte cuando haya una carga conectada.

⚠ ADVERTENCIA: Este producto está diseñado únicamente para cargar vehículos que no requieren ventilación durante la carga.

⚠ ADVERTENCIA: El uso del producto puede afectar al funcionamiento de cualquier dispositivo médico o electrónico implantable, así como perjudicarlo, como un marcapasos cardíaco implantable o un desfibrilador cardioversor implantable. Consulte con el fabricante del dispositivo electrónico sobre los efectos que la carga puede tener en dichos dispositivos electrónicos antes de usar el producto.

⚠ ADVERTENCIA: No utilice este producto si hay algún daño en la unidad.

⚠ ADVERTENCIA: No exponer a líquidos, vapor o lluvia.

⚠ ADVERTENCIA: Riesgo de descarga eléctrica. No quite la cubierta ni intente abrir la carcasa. En el interior no hay ninguna pieza que el usuario pueda reparar. Solicite cualquier reparación a un profesional técnico cualificado.

- a. Lea todas las instrucciones de seguridad antes de utilizar este producto.
- b. Supervise todo a su alrededor cuando utilice este producto cerca de niños.
- c. No introduzca los dedos en el conector del vehículo eléctrico.

- d. No utilice este producto si el cable de alimentación flexible o el cable EV está deshilachado, tiene el aislamiento roto o presenta cualquier otro signo de daño.
- e. No utilice este producto si la carcasa o el conector EV están rotos, agrietados, abiertos o presentan cualquier otro indicio de daño.
- f. Para evitar el riesgo de incendio o descarga eléctrica, no utilice este dispositivo con un alargador.
- g. No utilice el producto a temperaturas fuera de su intervalo de funcionamiento de -30 °C a + 50 °C (-22 °F a +122 °F).
- h. No coloque materiales inflamables, explosivos o combustibles, productos químicos, vapor combustible u otras mercancías peligrosas cerca del producto.
- i. Los vehículos eléctricos solo se pueden cargar con el motor apagado y parados. No arranque el motor cuando el mango de carga aún esté conectado.
- j. No toque los terminales ni otras piezas que lleven corriente con las manos mojadas.
- k. No pise los cables del producto ni pase por encima de ellos.
- l. No inserte ningún objeto extraño en la carcasa.
- m. No utilice generadores de energía como fuente de energía para cargar vehículos eléctricos.
- n. No utilice el producto cuando usted, el vehículo o el propio producto estén expuestos a lluvias intensas, nieve, tormentas eléctricas u otras inclemencias meteorológicas.
- o. No use ni almacene el producto en un área empotrada o por debajo del nivel del suelo. Coloque la unidad principal del producto al menos 46 cm (18") por encima del nivel del suelo.

⚠ ADVERTENCIA: Instrucciones de seguridad específicas para productos conectados mediante un cable.

⚠ ADVERTENCIA: Si este producto se instala en exteriores, la toma de corriente debe tener los valores nominales adecuados para instalarse al aire libre. La toma de corriente debe instalarse correctamente para mantener la clasificación NEMA adecuada de la carcasa.

⚠ ADVERTENCIA: Para reducir el riesgo de descarga eléctrica, conéctelo únicamente a una toma de corriente debidamente conectada a tierra.

⚠ ADVERTENCIA: Para reducir el riesgo de incendio, conéctelo únicamente a un circuito que cuente con protección contra exceso de corriente de circuito derivado de 20 amperios como máximo de acuerdo con el Código Eléctrico Nacional, ANSI/NFPA 70 y el Código Eléctrico Canadiense, Parte I, C22.1.

Adaptador	Corriente	Tensión a 120 voltios
5-15	12A	1.3 kW

Adaptador	Corriente	Tensión a 240 voltios
6-20, 5-20	16A	3.8 kW
14-30	24A	5.7 kW
14-50, 6-50	32A	7.6 kW

- No enchufe el producto a una toma de corriente dañada, suelta o gastada. Asegúrese de que las clavijas del enchufe encajan perfectamente en la toma de corriente.
- No desconecte el producto de la toma de corriente cuando el vehículo se esté cargando.

⚠ **ADVERTENCIA: Instrucciones de conexión a tierra para productos conectados mediante un cable.**

Este producto debe estar conectado a tierra. Si funciona mal o se avería, la conexión a tierra proporciona un camino de menor resistencia para la corriente eléctrica para reducir el riesgo de descarga eléctrica. Este producto cuenta con un cable que tiene un conductor de conexión a tierra y un enchufe de conexión a tierra. El enchufe se debe conectar a una toma de corriente apropiada que esté correctamente instalada y conectada a tierra conforme a las normativas y ordenanzas locales.

⚠ **ADVERTENCIA:**

un electricista o técnico cualificado si tiene dudas sobre si el producto está conectado a tierra correctamente. No modifique el enchufe proporcionado con el producto. Si no encaja en la toma de corriente, pida a un electricista profesional que instale una toma de corriente NEMA 14-50 o NEMA 5-15 adecuada.

GUARDAR ESTAS INSTRUCCIONES

Antes de utilizar el aparato por primera vez

⚠ **PELIGRO:** ¡Riesgo de asfixia! Mantenga todos los materiales de embalaje fuera del alcance de los niños y las mascotas, ya que son una fuente potencial de peligro, por ejemplo, de asfixia.

- Retire todos los materiales de embalaje.
- Retire y revise todos los componentes antes de usar el producto.
- Compruebe el producto en busca de daños.

Componentes de la unidad principal

- | | |
|--------------------------|-------------------------|
| A. Unidad principal | E. Tapa protectora |
| B. Pantalla | F. Adaptador NEMA 14-50 |
| C. Asa de carga | G. Adaptador NEMA 5-15 |
| D. Palanca de liberación | |

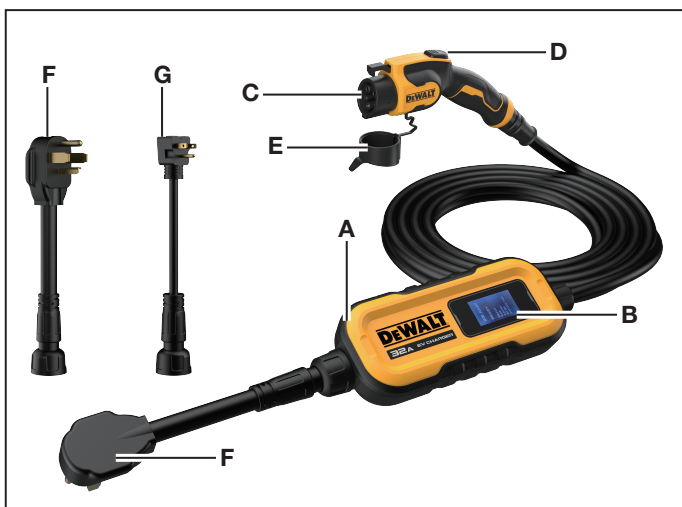

Pantalla

- | | |
|------------------------|----------------------|
| H. Corriente de salida | L. Consumo eléctrico |
| I. Estado de carga | M. Consumo eléctrico |
| J. Tensión | |
| K. Corriente real | |



Instrucciones de instalación

⚠ **ATENCIÓN:** Proteja el producto contra condiciones meteorológicas adversas como lluvia, nieve y temperaturas extremas. Considere la posibilidad de instalar el producto en una cochera o en un garaje.

⚠ **ATENCIÓN:** Instale el producto en un lugar seguro alejado de materiales inflamables y fuera del alcance de niños y mascotas.

AVISO: Se recomienda instalar el producto a una altura suficiente desde el nivel del suelo de modo que la altura de los medios de almacenamiento para el dispositivo de acoplamiento se encuentre entre 600 mm (24") y 1,2 m (48") desde el nivel del suelo.

- Instale el producto cerca de donde haya una salida existente. Además, asegúrese de que los cables o el cableado del producto estén algo aflojados.
- Para evitar largos recorridos de los cables y conseguir una eficiencia de carga óptima, coloque el producto lo más cerca posible del panel eléctrico.
- Instale el producto en un lugar al que se pueda acceder fácilmente para que el conductor enchufe y desenchufe el vehículo. Asegúrese de que la ubicación de instalación permita suficiente holgura para que el cable de carga llegue al puerto de carga del vehículo.
- La pared utilizada para la instalación debe poder soportar el peso del producto y sus accesorios así como permanecer nivelada una vez finalizada la instalación.
- Evite instalar el producto en áreas con vibración excesiva o temperaturas elevadas.
- Para conectar un adaptador, alinéelo con el controlador de la unidad principal y empujelo en la toma hasta que encaje en su sitio.

Nota: El conector móvil detectará automáticamente el adaptador conectado y establecerá el consumo de corriente adecuado.

Instalación de plug-ins

⚠ **ATENCIÓN:** Antes de proceder a utilizarlo, compruebe que la unidad principal y el adaptador no estén dañados.

⚠ **ATENCIÓN:** Asegúrese de que dispone de una toma de corriente adecuada para utilizar este producto.

⚠ **ATENCIÓN:** La toma de corriente NEMA debe ubicarse a 500-660 mm (20-26") del suelo adyacente al adaptador donde se montará el producto.

⚠ **ATENCIÓN:** Desenchufe el producto antes de realizar cualquier cambio.

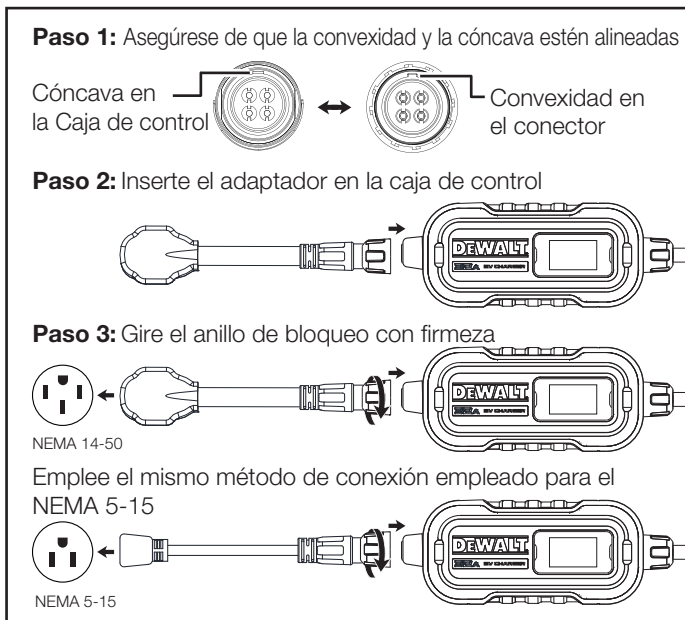

Para retirar el adaptador, gire la anilla de bloqueo en sentido contrario a las agujas del reloj y tire del adaptador para sacarlo de la caja de control.

1. Asegúrese de que el adaptador coincide con la toma de corriente que pretende utilizar.
2. Realice la instalación conforme a las instrucciones anteriores.
3. Enchufe el adaptador en la toma de corriente, asegurándose de que esté completamente insertado en ella.

Instrucciones de funcionamiento

Pantalla

Estado de la carga	Descripción
PREPARADO	Estado en espera
CARGANDO	La carga está en marcha
CARGA COMPLETADA	El proceso de carga ha terminado

Carga automática

- Con el producto encendido, comienza a cargarse unos segundos después de conectar el mango de carga al puerto de carga del vehículo.
- El producto detecta automáticamente el voltaje de salida y la corriente de entrada máxima permitida de su vehículo.
 1. Presione la palanca de liberación. Enchufe el conector SAE-J1772 del mango de carga al puerto de carga del vehículo. El proceso de carga se inicia.
 2. El producto se apaga automáticamente cuando la batería del vehículo está completamente cargada.

AVISO: Cuando la carga se complete, presione la palanca de liberación y desenchufe el conector SAE-J1772, cubriendo el mango con el elemento E después del uso.

Instrucciones de mantenimiento del usuario

⚠ ADVERTENCIA: El producto no contiene ninguna pieza cuyo mantenimiento pueda ser llevado a cabo por el usuario. No intente reparar ninguna otra parte del producto usted mismo ni realizar tareas de servicio en ella.

⚠ ADVERTENCIA: El mantenimiento y servicio del producto solo debe ser realizado por personal calificado de acuerdo con las normativas locales aplicables.

⚠ ADVERTENCIA: Desconecte el mango de carga del puerto de carga del vehículo y apague el disyuntor antes de realizar tareas de limpieza.

- No utilice disolventes de limpieza para limpiar ninguna parte del producto.
- Cubra el mango de carga con la cubierta protectora antes de realizar tareas de limpieza.
- Limpie periódicamente el producto con un paño suave y seco para eliminar el polvo y la suciedad acumulados.
- Inspeccione periódicamente el cable y el enchufe de carga para ver si se aprecian daños o desgaste.

Instrucciones de traslado y almacenamiento

⚠ ADVERTENCIA: Al transportar el producto, manéjelo con cuidado. Para evitar daños en el propio producto o en cualquiera de sus componentes, no lo someta a una fuerza o impacto intensos y no tire de él, lo retuerza, enrede, arrastre ni pise.

- Cubra el mango de carga con la cubierta protectora antes de realizar tareas de limpieza.
- Proteja el producto de cualquier impacto externo.
- Almacene el producto en un área interior seca y dentro de los márgenes de temperatura de almacenamiento de -30 °C a +50 °C (de -22 °F a +122 °F). Mantenga el producto alejado del alcance de los niños y de las mascotas.

Reemplazo gratuito de las etiquetas de advertencia

Si las etiquetas de advertencia se vuelven ilegibles o se extravían, llame al 1-855-815-1171 para que se las cambien sin costo alguno.

Solucionar problemas

Problema	Solución posible
El vehículo no responde ni carga.	<ul style="list-style-type: none"> • Compruebe que el producto tenga energía: Asegúrese de que las clavijas del enchufe encajan perfectamente en la toma de corriente. • Compruebe que el conector del mango de carga encaja de forma segura en el puerto de carga del vehículo. • Compruebe que el vehículo se haya apagado. • Inspeccione el producto en busca de daños. Si está dañado, deje de usar el producto y apague el disyuntor. Póngase en contacto con el servicio

Códigos de error

Códigos de error	Problema	Solución
E1	Error de tensión	Desconecte el disyuntor, espere 5 segundos y conéctelo nuevamente.
E2	Fallo del conector	
E3	Exceso de corriente	Espere 30 segundos Si se sigue produciendo el fallo, desconecte el disyuntor, espere 5 segundos y conéctelo nuevamente.
E4	Fallo de tierra	Desconecte el disyuntor, espere 5 segundos y conéctelo nuevamente.
E5	Fuga	Desconecte el disyuntor, espere 45 minutos y conéctelo nuevamente.

E6	Temperatura elevada	Desconecte el disyuntor, deje que el sistema se enfríe y conéctelo nuevamente.
E7	Fallo del relé	Desconecte el disyuntor, espere 5 segundos y conéctelo nuevamente.
E8	Falle de autocomprobación	
E9	Fallo del diodo	Apague el disyuntor y contacte al servicio de atención al cliente.
E10	Fallo de CP	Desconecte el disyuntor, espere 5 segundos y conéctelo nuevamente.

AVISO: Si al reiniciar la alimentación el problema no queda resuelto, deje de usar el producto. Apague el disyuntor y póngase en contacto con el servicio de atención al cliente para obtener ayuda.

Accesorios

⚠️ ADVERTENCIA: Debido a que los accesorios que no han sido proporcionados por DEWALT no se han probado con este producto, su uso con este producto podría ser peligroso. Para reducir el riesgo de lesiones, con este producto solo deben usarse los accesorios recomendados por DEWALT.

Si necesita ayuda con los accesorios, póngase en contacto con el fabricante mediante el teléfono 1-855-815-1171 o el correo electrónico support@dewaltevcharger.com

Declaración de la FCC Declaración de conformidad del proveedor de la FCC

Identificador único:	DXPAEV032
Parte responsable:	Paragon Group USA LLC, 100 West Forest Avenue, Unit A, Englewood, NJ07631, EE. UU.
Información de contacto de EE. UU.:	Paragon Group USA LLC, 100 West Forest Avenue, Unit A, Englewood, NJ07631, EE. UU.
Correo electrónico:	support@dewaltevcharger.com

Declaración sobre interferencias de la FCC

AVISO: Este equipo ha sido probado, hallándose que satisface los límites de un dispositivo digital de Clase B de acuerdo con los requisitos definidos en la Sección 15 de la normativa FCC. Se proporcionan estos límites para proporcionar protección responsable contra interferencias perjudiciales en una instalación residencial. Este equipo genera, usa y puede irradiar energía en frecuencias de radio y, si no se instala y usa de acuerdo con las instrucciones, puede causar interferencias dañinas a las comunicaciones de radio. No es posible, no obstante, garantizar que no se produzcan interferencias en una instalación particular. En el caso de que el equipo causara interferencias perjudiciales para la recepción de radio o TV, lo que puede determinarse encendiendo y apagando el equipo, se sugiere que el usuario lleve a cabo una o varias de las siguientes medidas para corregir dichas interferencias:

- Cambiar la orientación o la ubicación de la antena receptora.
- Aumente la separación entre el equipo y el receptor.
- Conectar el equipo a una toma de corriente situada en un circuito diferente al del receptor.
- Solicitar ayuda al proveedor o a un profesional de radio y TV con experiencia.

AVISO: Según la Parte 15 de la FCC, los cambios o modificaciones realizados en este equipo no aprobados expresamente por DEWALT podrían anular su autoridad para operarlo.

Aviso IC de Canadá

Este dispositivo contiene transmisores/receptores exentos de licencia que cumplen con las especificaciones de estándares de radio (RSS, Radio Standards Specification) exentas de licencia del departamento de Innovación, Ciencia y Desarrollo Económico de Canadá (ISED). Su funcionamiento está sujeto a las dos condiciones siguientes:

- (1) Este dispositivo no puede causar interferencias, y.
- (2) Este dispositivo debe aceptar cualquier interferencia, incluida la interferencia que pueda causar un funcionamiento no deseado del dispositivo.

Este equipo cumple los límites de Industry Canada sobre exposición a la radicación fijados para un entorno no controlado.

Este aparato digital de Clase B cumple el estándar canadiense CAN ICES-003(B)/NMB-003(B).

Información de servicio

Tanto para asesoramiento técnico, como para reparaciones o repuestos originales de fábrica, póngase en contacto con el fabricante mediante el teléfono 1-855-815-1171 o el correo electrónico support@dewaltevcharger.com

Garantía limitada de tres años

El fabricante garantiza este producto contra defectos materiales y de mano de obra durante un período de tres (3) años a partir de la fecha de compra al minorista por parte del usuario final original que realizó la compra ("Período de garantía").

Si hay un defecto y se recibe una reclamación válida dentro del período de garantía, el producto defectuoso puede repararse, reemplazarse o reembolsarse, sin costo, de las siguientes maneras: (1) Devuelva el producto al fabricante para su reparación, reemplazo o reembolso, lo que estime el fabricante. El fabricante puede exigir el comprobante de compra. (2) Devuelva el producto a la tienda minorista donde lo compró para que se lo cambien (siempre que dicha tienda minorista sea un participante). Las devoluciones al minorista deben realizarse dentro del período de tiempo de la política de devolución del minorista únicamente para cambios (generalmente de 30 a 90 días después de la venta). Puede ser necesario presentar el comprobante de compra.

Consulte al minorista su política de devolución específica con respecto a las devoluciones que han superado el tiempo establecido para los cambios.

Esta garantía no se aplica a: accesorios, bombillas, fusibles y baterías; defectos derivados del uso y desgaste normales, accidentes; daños sufridos durante el envío; alteraciones; uso o reparación no autorizados; negligencia, mal uso, abuso; incumplimiento de las instrucciones de cuidados y mantenimiento del producto. Esta garantía le otorga a usted, el comprador minorista original, derechos legales específicos y puede tener otros derechos que varían en función del estado o provincia. Este producto no está diseñado para uso comercial.

Política de reembolso

Si no está completamente satisfecho con el rendimiento de este producto por cualquier motivo, puede devolverlo dentro de los noventa (90) días a partir de la fecha de compra con un recibo para obtener un reembolso completo.

Visite nuestro sitio web www.DEWALT.com/register para registrar su nuevo producto DEWALT y mantenerse actualizado sobre nuevos productos y ofertas especiales.

Especificaciones

Modelo:	DXPAEV032
Voltaje de entrada/salida nominal:	120 V / 240 V
Frecuencia nominal:	60 Hz
Corriente nominal:	32 A
Potencia de carga nominal:	7.6 kW
Potencia nominal en espera:	3 W máximo
Conector de carga:	Cumple el estándar SAE J1772
Tipo de enchufe de alimentación:	NEMA 14-50, NEMA 5-15
Longitud del cable:	7,6 m (25 ft)
Grado de protección de la carcasa:	Tipo 4
Interruptor de circuito de error a tierra:	Integrado, no se requiere uno adicional (CCID20)
Organismos de certificación:	CSAus
Altitud:	(<2000 m) <1,24 millas
Temperatura de funcionamiento:	De -30 °C a +50 °C (-22 °F a 122 °F)
Temperatura de almacenamiento:	De -30 °C a +50 °C (-22 °F a 122 °F)
Humedad relativa:	HR <95 %, sin condensación de gotas de agua
Clasificación NEMA:	Tipo 4
Peso neto:	4 kg (8.82 libras)
Dimensiones AN x FO x AL (unidad principal):	11 x 6.4 x 31.7 cm (4.35 x 2.5 x 12.48 ")

Instructions de sécurité importantes	15
Avant la première utilisation	16
Composants de l'unité principale	16
Affichage	16
Instructions d'installation	16
<i>Instructions d'installation</i>	16
Instructions d'utilisation	16
<i>Affichage</i>	17
<i>Recharge automatique</i>	17
Instructions de dépannage	17
INSTRUCTIONS SUR LE TRANSPORT ET LE STOCKAGE	17
Remplacement gratuit de l'étiquette d'avertissement	17
Dépannage	17
Codes d'erreurs	17
Accessoires	18
Déclaration de la FCC	18
<i>Déclaration de conformité du fournisseur</i>	18
<i>Déclaration d'interférence FCC</i>	18
Avis Canada IC	18
Informations de service	18
Garantie limitée de trois ans	18
<i>Politique de remboursement de 90 JOURS</i>	18
Caractéristiques	19

Définitions : Consignes de sécurité

Les définitions ci-dessous décrivent le niveau de sévérité de chaque mot d'avertissement. Veuillez lire le manuel et prêter attention à ces symboles.

⚠ DANGER: Indique une situation de danger imminent qui, si elle n'est pas évitée, **provoquera des blessures graves ou la mort.**

⚠ AVERTISSEMENT: Indique une situation potentiellement dangereuse qui, si elle n'est pas évitée, **pourrait entraîner la mort ou des blessures graves.**

⚠ ATTENTION: Indique un danger potentiel qui, s'il n'est pas évité, **peut entraîner des blessures légères ou modérées.**

NOTICE: Indique une pratique non liée à des blessures corporelles qui, si elle n'est pas évitée, **peut entraîner des dommages matériels.**

SI VOUS AVEZ DES QUESTIONS OU DES COMMENTAIRES CONCERNANT CE CHARGEUR DEWALT VE, contactez-nous SANS FRAIS AU: **1-855-815-1171.**

CHARGEUR DE VEHICULE PORTABLE 32 AMP

- Le produit est destiné à charger des véhicules électriques compatibles avec la norme de charge SAE J1772 CA de niveau 2.
- Ce produit est destiné à être utilisé dans les espaces intérieurs et extérieurs protégés.
- Ce produit est destiné à un usage domestique uniquement. Ne pas utiliser dans les garages commerciaux. Un GARAGE COMMERCIAL est défini comme étant une installation ou une partie d'une installation, utilisée aussi pour abriter ou réparer des véhicules à moteur à combustion interne, dans laquelle des vapeurs de liquides inflammables (essence) sont présentes.

INSTRUCTIONS IMPORTANTES DE SÉCURITÉ

INSTRUCTIONS RELATIVES AU RISQUE D'INCENDIE OU DE CHOC ÉLECTRIQUE !



Lisez attentivement ces instructions et conservez-les pour une utilisation ultérieure. Si ce produit est transmis à un tiers, ces instructions

⚠ AVERTISSEMENT: Durant l'utilisation d'un produit électrique, vous devez suivre des précautions de base, dont les suivantes: Ce manuel contient des instructions importantes pour les modèles DXPAEV032 qui doivent être suivies durant l'installation, le fonctionnement et la maintenance de l'appareil.

⚠ AVERTISSEMENT: Risque de choc électrique !
Ne pas déconnecter sous charge.

⚠ AVERTISSEMENT: Ce produit est destiné uniquement au chargement de véhicules ne nécessitant pas de ventilation pendant le chargement.

⚠ AVERTISSEMENT: L'utilisation du produit peut affecter ou altérer le fonctionnement de tout dispositif électronique médical ou implantable, comme un stimulateur cardiaque implantable ou un défibrillateur cardiaque implantable. Vérifiez auprès du fabricant de votre appareil électronique les effets que la charge peut avoir sur ces appareils électroniques avant d'utiliser le produit.

⚠ AVERTISSEMENT: N'utilisez pas ce produit s'il existe des dommages à l'appareil.

⚠ AVERTISSEMENT: Ne pas exposer aux liquides, à la vapeur ou à la pluie

⚠ AVERTISSEMENT: Risque de choc électrique. Ne retirez pas le couvercle et n'essayez pas d'ouvrir le boîtier. Il n'y a aucune pièce réparable par l'utilisateur à l'intérieur. Confiez la réparation au personnel technique qualifié.

- Lisez toutes les instructions avant d'utiliser ce produit.
- Surveillez les enfants durant l'utilisation de ce produit.
- N'insérez pas les doigts dans le connecteur de sortie du véhicule électrique.
- N'utilisez pas ce produit si le cordon d'alimentation flexible ou le câble de VE est effiloché, si l'isolant est cassé ou si d'autres signes de dommage sont visibles.
- N'utilisez pas ce produit si l'e boîtier du connecteur VE est cassée, fissurée, ouverte ou présente tout autre signe de dommage.
- Pour éviter tout risque d'incendie ou de choc électrique, n'utilisez pas cet appareil avec une rallonge.
- N'utilisez pas le produit à des températures en dehors de sa plage de fonctionnement de -22 °F à +122 °F (-30 °C à +50 °C).
- Ne placez pas de matériaux inflammables, explosifs ou combustibles, de produits chimiques, de vapeur combustible ou d'autres produits dangereux à proximité du produit.
 - Les véhicules électriques peuvent uniquement être rechargés avec le moteur arrêté et à l'arrêt. Ne démarrez pas le moteur lorsque la poignée de recharge est encore connectée.
 - Ne touchez pas les bornes ou d'autres pièces porteuses de courant avec les mains mouillées.
 - Ne piétinez pas ou ne roulez pas sur les câbles du produit.
 - Ne mettez aucun corps étranger dans le boîtier.
- N'utilisez pas de générateurs électriques comme source d'énergie pour recharger les véhicules électriques.
- N'utilisez pas le produit lorsque vous, le véhicule ou le produit êtes exposé(e) à de fortes pluies, à la neige, à une tempête électrique ou à d'autres intempéries.
- N'utilisez pas ou ne stockez pas le produit dans une zone encastrée ou en dessous du niveau du sol. Positionnez l'unité principale du produit à au moins 18" (46 cm) au-dessus du niveau du sol.

⚠ AVERTISSEMENT - Consignes de sécurité spécifiques pour les produits connectés au cordon

⚠ AVERTISSEMENT: Si ce produit est installé à l'extérieur, la prise doit être conçue pour une installation à l'extérieur. La sortie doit être installée correctement pour maintenir le bon classement NEMA de boîtier.

⚠ AVERTISSEMENT: Pour réduire le risque de choc électrique, connectez-vous uniquement à une prise correctement mise à la terre.

⚠ AVERTISSEMENT: Pour réduire le risque d'incendie, connectez-vous uniquement à un circuit muni d'une protection contre les surintensités de branchement de 20 ampères maximum conformément au Code national de l'électricité, ANSI/NFPA 70 et au Code canadien de l'électricité, Partie I, C22.1.

Adaptateur	Actuel(le)	Alimentation à 120 volts
5-15	12A	1.3 kW

Adaptateur	Actuel(le)	Alimentation à 240 volts
6-20, 5-20	16A	3.8 kW
14-30	24A	5.7 kW
14-50, 6-50	32A	7.6 kW

- Ne branchez pas le produit dans une prise de courant endommagée, desserrée ou usée. Assurez-vous que les broches de la fiche s'insèrent bien dans la prise.
- Ne débranchez pas le produit de la prise lorsque le véhicule est en charge.

⚠️ **AVERTISSEMENT - Instructions de mise à la terre pour le produit connecté au cordon**

Ce produit doit être relié à un point de mise à la terre. En cas de dysfonctionnement ou de panne, la mise à la terre fournit un chemin de résistance moindre pour le courant électrique pour réduire le risque de choc électrique. Ce produit est équipé d'un cordon comportant un conducteur de mise à la terre et une fiche de mise à la terre. La fiche doit être branchée dans une prise appropriée correctement installée et mise à la terre conformément à tous les codes et règlements locaux.

⚠️ AVERTISSEMENT: Un branchement incorrect du conducteur de mise à la terre de l'équipement peut entraîner un risque d'électrocution. Vérifiez avec un électricien ou un dépanneur qualifié si vous n'êtes pas sûr(e) que le produit est correctement mis à la terre. Ne modifiez pas la fiche fournie avec le produit – si elle n'entre pas dans la prise, faites installer une prise NEMA 14-50 ou NEMA 5-15 par un électricien qualifié.

CONSERVEZ CES INSTRUCTIONS

Avant la première utilisation

⚠️ DANGER: Risque de suffocation ! Conservez tous les matériaux d'emballage hors de la portée des enfants: ces matériaux constituent une source de danger potentiel, par exemple, étouffement.

- Retirez tout matériel d'emballage.
- Retirez et examinez tous les composants avant utilisation.
- Vérifiez que le produit n'est pas endommagé lors du transport.

Composants de l'unité principale

- | | |
|-----------------------------|----------------------------|
| A. Unité principale | E. Couvercle de protection |
| B. Affichage | F. Adaptateur NEMA 14-50 |
| C. Poignée de charge | G. Adaptateur NEMA 5-15 |
| D. Levier de déverrouillage | |

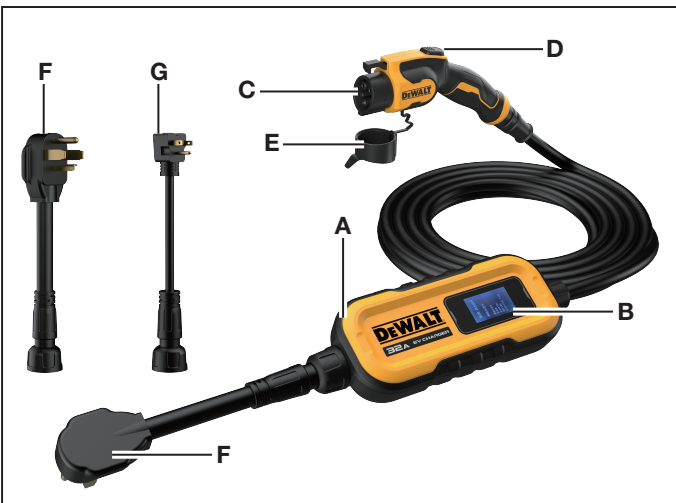

Affichage

- | | |
|----------------------|----------------------------|
| H. Courant de sortie | L. Consommation électrique |
| I. État de la charge | M. Durée de charge |
| J. Tension | |
| K. Courant réel | |

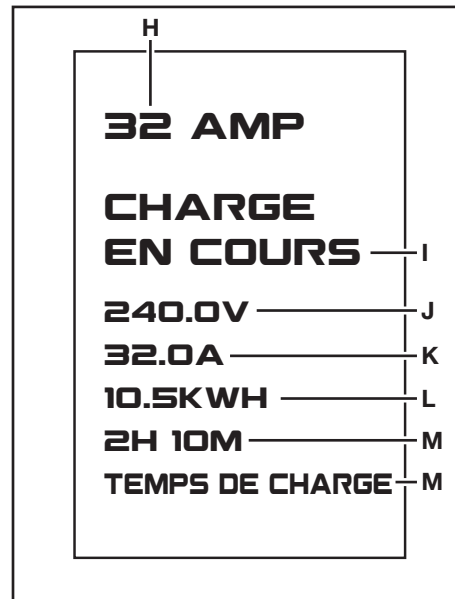

Instructions d'installation

⚠️ ATTENTION: Protégez le produit des conditions météorologiques difficiles comme la pluie, la neige et les températures extrêmes.

Pensez à installer le produit sous un abri d'auto ou dans un garage.

⚠️ ATTENTION: Installez le produit dans un endroit sûr, loin des matériaux inflammables et hors de portée des enfants et des animaux domestiques.

NOTICE: Nous vous recommandons d'installer le produit à une hauteur suffisante par rapport à la pente, de façon à ce que la hauteur des moyens de stockage du dispositif d'accouplement se situe entre 600 mm (24 po) et 1,2 m (48 po) de la pente.

- Installez le produit à proximité de l'emplacement d'une prise existante. De plus, assurez-vous que le cordon ou le câblage menant au produit présente un certain mou.
- Pour une efficacité de charge optimale, placez le produit le plus près possible du panneau électrique pour éviter les longs passages de câbles.
- Installez le produit dans un endroit facilement accessible afin que le conducteur puisse brancher et débrancher le véhicule. Assurez-vous que l'emplacement d'installation laisse suffisamment de mou pour que le câble de charge atteigne le port de recharge du véhicule.
- Le mur utilisé pour l'installation doit avoir la capacité de supporter le poids du produit et de ses accessoires et il doit rester de niveau une fois l'installation terminée.
- Évitez d'installer le produit dans des zones présentant des vibrations excessives ou des températures élevées.
- Pour fixer un adaptateur, alignez l'adaptateur avec le contrôleur de l'unité principale et poussez-le dans la prise jusqu'à ce qu'il s'enclenche en place.
Remarque : Le connecteur mobile détecte automatiquement l'adaptateur connecté et définit le tirage de courant approprié.

Installation de plug-ins

⚠️ ATTENTION: Inspectez toujours l'unité principale et l'adaptateur avant chaque utilisation.

⚠️ ATTENTION: Assurez-vous que la prise dédiée appropriée est disponible pour une utilisation avec ce produit.

Alternativement, un électricien agréé peut installer une prise NEMA.

⚠️ ATTENTION: La sortie NEMA doit être située à 500-660 mm (20-26 po) du sol, à côté du goujon où le produit doit être monté.

⚠️ ATTENTION: Débranchez le produit avant d'effectuer des modifications.

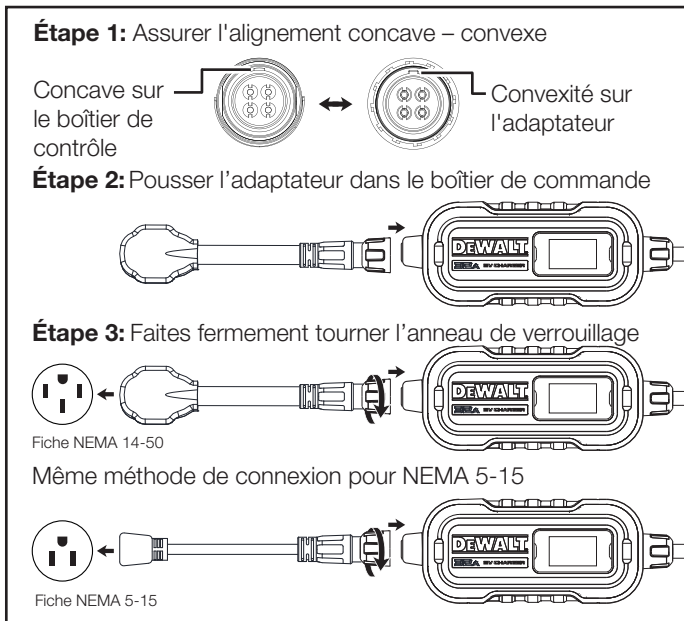

Pour retirer l'adaptateur, faites tourner l'anneau de verrouillage dans le sens antihoraire puis tirez l'adaptateur depuis le boîtier de commande.

1. Assurez-vous que l'adaptateur correspond à la prise que vous prévoyez utiliser.
2. Installez en suivant les instructions ci-dessus.
3. Branchez l'adaptateur dans la prise de courant en vous assurant qu'il est complètement inséré dans la prise.

Témoin LED Instructions Affichage

État de charge	Description
PRÊT	État de veille
CHARGE EN COURS	La charge est en cours
CHARGE TERMINÉE	Le processus de charge est terminé

Recharge automatique

- Une fois le produit alimenté, il commence à charger quelques secondes après avoir connecté la poignée de charge au port de charge du véhicule.
- Le produit détecte automatiquement la tension de sortie et le courant d'entrée maximal autorisé de votre véhicule.
 1. Appuyez sur le levier de déverrouillage, branchez le connecteur SAE-J1772 de la poignée de charge au port de charge du véhicule. Le processus de charge commence.
 2. Le produit s'éteint automatiquement une fois que la batterie du véhicule est complètement chargée.

NOTICE: Lorsque la charge est terminée, appuyez sur le levier de déverrouillage et débranchez le connecteur SAE-J1772, en recouvrant la poignée avec l'élément E après utilisation.

Instructions de dépannage

- ⚠ AVERTISSEMENT:** Ce produit ne contient pas de pièces réparables par l'utilisateur. N'essayez pas de réparer ou d'entretenir le produit vous-même.
- ⚠ AVERTISSEMENT:** La maintenance et l'entretien du produit doivent uniquement être effectués par du personnel qualifié conformément aux réglementations locales applicables.

⚠ AVERTISSEMENT: Débranchez la poignée de charge du port de charge du véhicule et éteignez le disjoncteur avant de le nettoyer.

- N'utilisez pas de solvants de nettoyage pour nettoyer une partie quelconque du produit.
- Couvrez la poignée de chargement avec le couvercle de protection avant le nettoyage.
- Nettoyez régulièrement le produit avec un chiffon doux et sec pour éliminer la poussière et la saleté accumulées.
- Inspectez régulièrement le câble de charge et la fiche pour détecter tout dommage ou usure visible.

INSTRUCTIONS SUR LE TRANSPORT ET LE STOCKAGE

⚠ AVERTISSEMENT: Lors du transport du produit, manipuler avec précaution. Ne le soumettez pas à une force importante ou à un impact ou ne tirez pas, ne tordez pas, n'emmêlez pas, ne traînez pas ou ne marchez pas sur le produit, afin d'éviter de l'endommager ou d'endommager des composants.

- Couvrez la poignée de charge avec le couvercle de protection avant de la ranger.
- Protégez le produit de tout impact externe.
- Stockez le produit dans un endroit sec à l'intérieur et à une température de stockage de -30 °C à +50 °C (-22 °F à +122 °F). Gardez hors de portée des enfants et des animaux.

Remplacement gratuit de l'étiquette d'avertissement

Si les étiquettes d'avertissement deviennent illisibles ou manquent, veuillez composer le 1-855-815-1171 pour un remplacement gratuit.

Dépannage

Problème	Solution possible
Le véhicule ne répond pas et ne charge pas.	<ul style="list-style-type: none"> • Vérifiez que le produit est sous tension: Assurez-vous que les broches de la fiche s'insèrent bien dans la prise. • Vérifiez que le connecteur de la poignée de chargement s'adapte bien au port de chargement du véhicule. • Vérifiez que le véhicule a été éteint. • Vérifiez que le produit n'est pas endommagé. Si endommagé, arrêtez d'utiliser le produit et éteignez le disjoncteur. Contacter le service clientèle

Codes d'erreurs

Codes d'erreurs Problem	Problème	Solution
E1	Erreur de tension	Éteignez le disjoncteur, attendez 5 secondes puis rallumez-le.
E2	Échec de la fiche	
E3	Surcharge	Attendez 30 secondes. Si le problème persiste, éteignez le disjoncteur, attendez 5 secondes puis rallumez-le.
E4	Défaut à la terre	Éteignez le disjoncteur, attendez 5 secondes puis rallumez-le.
E5	Fuite de courant	Éteignez le disjoncteur, attendez 45 minutes puis rallumez-le.

E6	Température excessive	Éteignez le disjoncteur et laissez le produit refroidir avant de le rallumer.
E7	Échec de relais	Éteignez le disjoncteur, attendez 5 secondes puis rallumez-le.
E8	Échec d'auto-contrôle	
E9	Panne de diode	Coupez le disjoncteur, puis contactez le service clientèle.
E10	Panne CP	Éteignez le disjoncteur, attendez 5 secondes puis rallumez-le.

NOTICE: Si la réinitialisation de la puissance ne permet pas résoudre le problème, arrêtez d'utiliser le produit. Éteignez le disjoncteur et contactez le service client pour obtenir de l'aide.

Accessoires

⚠ AVERTISSEMENT: Étant donné que les accessoires, autres que ceux proposés par DEWALT, n'ont pas été testés avec ce produit, l'utilisation de ces accessoires avec ce produit pourrait être dangereuse. Pour réduire le risque de blessure, seuls les accessoires recommandés par DEWALT doivent être utilisés avec ce produit.

Si vous avez besoin d'aide concernant les accessoires, veuillez contacter le fabricant au 1-855-815-1171 ou support@dewaltevcharger.com

Déclaration de la FCC

Déclaration de conformité du fournisseur

Code d'identification unique	DXPAEV032
Partie responsable	Paragon Group USA LLC, 100 West Forest Avenue, Unit A, Englewood, NJ07631, États-Unis
Coordonnées aux États-Unis :	Paragon Group USA LLC, 100 West Forest Avenue, Unit A, Englewood, NJ07631, États-Unis
Adresse email :	support@dewaltevcharger.com

Déclaration d'interférence FCC

NOTICE: Cet appareil a été testé et trouvé conforme aux limitations pour les appareils numériques de Catégorie B, conformément à la Section 15 du règlement de FCC. Ces limites sont conçues dans le but de fournir une protection raisonnable contre une interférence nuisible dans une installation résidentielle.

Cet appareil génère, utilise et peut diffuser des fréquences radioélectriques et, s'il n'est pas installé et utilisé conformément aux instructions, il peut causer des interférences nuisibles aux communications radio. Toutefois, il n'y a aucune garantie que l'interférence ne se produise dans une installation particulière.

Si cet appareil produit des interférences nuisibles à la réception des ondes radio ou télévisuelles, ce qui peut être déterminé en l'éteignant et en le rallumant, l'utilisateur peut tenter de corriger ces interférences en suivant une ou plusieurs des mesures suivantes:

- Réorientez ou déplacez l'antenne de réception.
- Augmentez la distance entre l'équipement et le récepteur.
- Branchez l'équipement dans une prise d'alimentation sur un circuit différent du circuit sur lequel le récepteur est branché.
- Consultez le revendeur ou un technicien radio/TV expérimenté pour obtenir de l'aide.

NOTICE: Conformément à la partie 15 de la FCC, des modifications ou des changements à cet équipement non expressément approuvés PAR DEWALT pourraient annuler votre autorisation d'utiliser cet équipement.

Avis Canada IC

Cet appareil contient des émetteurs / récepteurs exemptés de licence conformes aux RSS exempts de licence d'Innovation, Sciences et Développement économique Canada. L'utilisation est soumise aux deux conditions suivantes:

- (1) cet appareil ne peut pas provoquer d'interférences, et
- (2) cet appareil doit accepter toute interférence, incluant les interférences qui peuvent provoquer un fonctionnement indésirable de l'appareil.

Cet équipement est conforme aux limites d'exposition aux rayonnements de la FCC et du Canada établies pour un environnement non contrôlé.

Cet appareil numérique de classe B est conforme à la norme canadienne CAN ICES-003(B) / NMB-003(B).

Informations de service

Si vous avez besoin de conseils techniques, de réparations ou de pièces de rechange d'origine, contactez le fabricant au 1-855-815-1171 ou à support@dewaltevcharger.com

Garantie limitée de trois ans

Le fabricant garantit ce produit contre les défauts de matériaux et de fabrication pendant une période de trois (3) ans à partir de la date d'achat par l'acheteur d'origine de l'utilisateur final (« Période de garantie »).

S'il y a un défaut et qu'une réclamation valide est reçue durant la période de garantie, le produit défectueux peut être réparé, remplacé ou remboursé, sans frais, en suivant ce qui suit: (1) Renvoyez le produit au fabricant pour réparation, remplacement ou remboursement au choix du fabricant. Une preuve d'achat peut être exigée par le fabricant. (2) Rappelez le produit au détaillant où le produit a été acheté pour un échange (à condition que le magasin soit un détaillant participant). Les retours au détaillant doivent être effectués dans le délai de la politique de retour du détaillant pour les échanges seulement (généralement 30 à 90 jours après la vente). Une preuve d'achat peut être exigée. Veuillez vérifier avec le détaillant leur politique de retour spécifique concernant les retours qui sont au-delà de la période fixée pour les échanges.

Cette garantie ne s'applique pas aux: accessoires, ampoules, fusibles et batteries; aux défauts résultant de l'usure normale, aux accidents; aux dommages subis lors de l'expédition; aux altérations; à l'utilisation ou à la réparation non autorisée; à la négligence, à la mauvaise utilisation, aux abus; et au non-respect des instructions d'entretien et de maintenance du produit.

Cette garantie vous donne des droits légaux spécifiques et vous pouvez disposer d'autres droits, qui varient suivant les juridictions. Ce produit n'est pas destiné à un usage commercial.

Politique de remboursement

Si vous n'êtes pas entièrement satisfait(e) de la performance de ce produit pour quelque raison que ce soit, vous pouvez le retourner dans les quatre-vingt-dix (90) jours suivant la date d'achat avec un reçu pour recevoir un remboursement complet.

Veuillez visiter notre site Web www.DEWALT.com/register pour enregistrer votre nouveau produit DEWALT et être informé(e) des nouveaux produits et des offres spéciales.

Caractéristiques

Modèle:	DXPAEV032
Tension nominale d'entrée/sortie:	120V / 240V
Fréquence nominale:	60 Hz
Courant nominal:	32 A
Puissance de charge nominale:	7.6kW
Puissance nominale en veille:	3W maxi.
Connecteur de recharge:	Conforme à la norme SAE J1772
Type de fiche d'alimentation	NEMA 14-50, NEMA 5-15
Longueur de câble:	25 ft (7.6m)
Classe de boîtier:	Type 4
Disjoncteur de défaut à la terre	Intégré, pas de besoin supplémentaire (CCID20)
Approbations d'organismes:	CSAus
Altitude:	<1,24 milles (<2000 m)
Température d'utilisation:	-30 °C à +50 °C (-22 °F à +122 °F)
Température de stockage:	-30 °C à +50 °C (-22 °F à +122 °F)
Humidité relative:	<95 % HR, pas de condensation de gouttelettes d'eau
Classement NEMA:	Type 4
Poids net:	8.82 lb (4 kg)
Dimensions (l x p x h):	4,35 x 2.5 x 12.48 " (11 x 6.4 x 31.7cm)

**IF YOU HAVE ANY QUESTIONS OR COMMENTS ABOUT THIS DEWALT TOOL, CALL US TOLL FREE AT
SI TIENE ALGUNA PREGUNTA O COMENTARIO SOBRE ESTA HERRAMIENTA DEWALT, LLÁMENOS GRATUITAMENTE AL
SI VOUS AVEZ DES QUESTIONS OU DES COMMENTAIRES SUR CET OUTIL DEWALT, APPELEZ-NOUS SANS FRAIS AU**

1-855-815-1171

Imported by
Paragon Group USA LLC, 100 West
Forest Avenue, Unit A, Englewood,
NJ 07631, USA
www.DEWALT.com
1-855-815-1171
Made in PRC

Copyright © 2023 Paragon Group USA, LLC.
DEWALT® and the DEWALT Logo are trademarks of
the DEWALT Industrial Tool Co., or an affiliate thereof
and are used under license.
The yellow/black color scheme is a trademark
for DEWALT power tools & accessories.

Importado por
Paragon Group USA LLC, 100 West
Forest Avenue, Unidad A, Englewood,
NJ 07631, EE. UU.
www.DEWALT.com
1-855-815-1171
Hecho en PRC

Copyright © 2023 Paragon Group USA, LLC.
DEWALT® y el logotipo de DEWALT son marcas registradas de
el DEWALT Industrial Tool Co., o un afiliado de la misma
y se usan bajo licencia.
El esquema de color amarillo/negro es una marca registrada
Para herramientas y accesorios de DEWALT Power.

Importé par
Paragon Group USA LLC, 100 West
Forest Avenue, unité A, Englewood,
NJ 07631, États-Unis
www.DEWALT.com
1-855-815-1171
Fabriqué en RPC

Copyright © 2023 Paragon Group USA, LLC.
DEWALT® et le logo DEWALT sont des marques de commerce
de le DEWALT Industrial Tool Co., ou un affilié de celui-ci
et sont utilisés sous licence.
Le jeu de couleurs jaune / noir est une marque
pour les outils et accessoires de DEWALT.